

I

ISTRUZIONI MONTAGGIO
KIT GRUPPO PRELIEVO RIVETTI

- ISTRUZIONI USO
- MANUTENZIONE
- AVVERTENZE

GB

ASSEMBLY INSTRUCTIONS
RIVET WITHDRAWAL UNIT KIT

- INSTRUCTIONS FOR USE
- MAINTENANCE
- SAFETY INSTRUCTIONS

F

INSTRUCTIONS DE MONTAGE
KIT GROUPE DE PRÉLÈVEMENT RIVETS

- MODE D'EMPLOI
- MAINTENANCE
- RECOMMANDATIONS

D

ANLEITUNGEN ZUR MONTAGE DES
NIETENAUFNAHME-KITS

- BEDIENUNGSANLEITUNG
- INSTANDHALTUNG
- HINWEISE

E

INSTRUCCIONES DE MONTAJE
JUEGO GRUPO RETIRO REMACHES

- INSTRUCCIONES DE USO
- MANTENIMIENTO
- ADVERTENCIAS

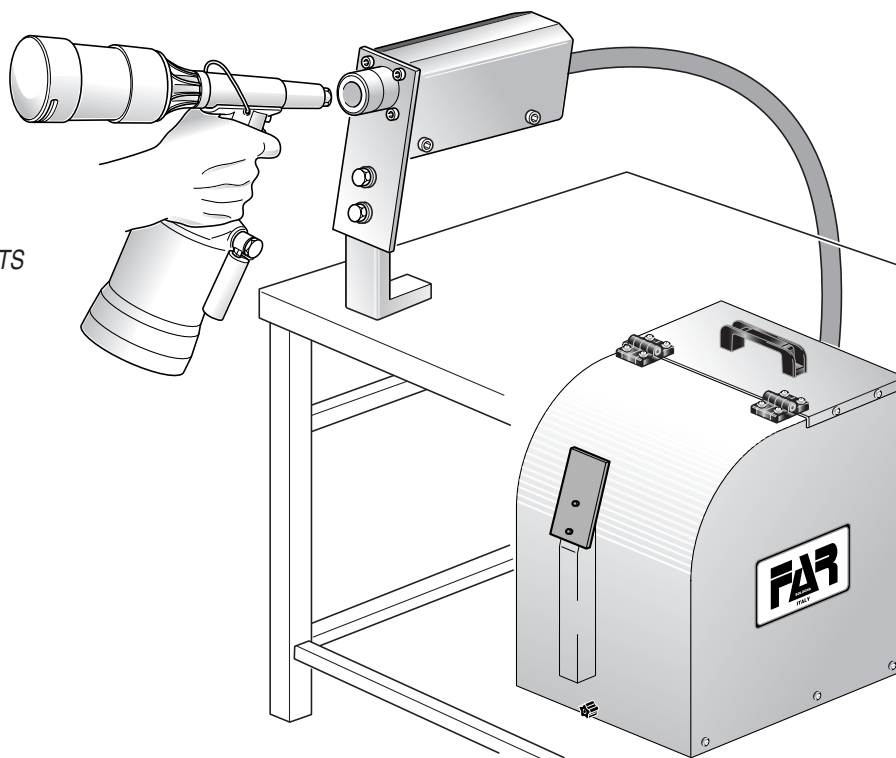

AVVERTENZE E PRECAUZIONI DI CARATTERE GENERALE

La mancata osservanza o trascuratezza delle seguenti avvertenze di sicurezza può avere conseguenze sulla Vostra o altrui incolumità e sul buon funzionamento dell'utensile:

- Prima di eseguire qualsiasi operazione sull'utensile è necessario disconnetterlo dall'impianto di aria compressa.
- Si raccomanda l'uso dell'utensile da parte di operatori qualificati.
- Prima di eseguire le operazioni descritte in questo manuale leggere prima il manuale di uso e manutenzione dell'AS1.

ATTENZIONE: la FAR s.r.l. non si ritiene responsabile di eventuali danni o malfunzionamenti dovuti ad interventi tecnici sull'utensile eseguiti da personale non autorizzato.

**ATTENZIONE**

VI DIFFIDIAMO DALL'ESEGUIRE E/O FARE ESEGUIRE SULLE NOSTRE MACCHINE QUALUNQUE TIPO DI MODIFICA, DI QUALSIASI ENTITÀ (ELETTRICA, PNEUMATICA O MECCANICA) SENZA LA NOSTRA AUTORIZZAZIONE SCRITTA.

**WARNING**

YOU ARE FORBIDDEN TO MAKE AND/OR HAVE OTHERS MAKE MODIFICATIONS OF ANY KIND (ELECTRICAL, PNEUMATIC OR MECHANICAL) TO OUR MACHINES WITHOUT OUR WRITTEN AUTHORIZATION.

**ATTENTION**

IL EST RIGOREUSEMENT INTERDIT DE PROCÉDER ET/OU DE FAIRE EFFECTUER SUR NOS MACHINES DES MODIFICATIONS, DE QUELQUE NATURE QUE CE SOIT (ÉLECTRIQUE, PNEUMATIQUE OU MÉCANIQUE) SANS L'AUTORISATION ÉCRITE DU CONSTRUCTEUR.

**ACHTUNG**

WIR WARNEN SIE DAVOR, EIGENMÄCHTIGE UMBAUTEN UND ÄNDERUNGEN BELIEBIGER ART AN ELEKTRIK, DRUCKLUFT ODER MECHANIK OHNE UNSERE SCHRIFTLICHE GENEHMIGUNG AUSZUFÜHREN.

**ATENCIÓN**

QUEDA PROHIBIDO EJECUTAR O HACER EJECUTAR EN NUESTRAS MÁQUINAS CUALQUIER TIPO DE MODIFICACIÓN (ELÉCTRICA, NEUMÁTICA O MECÁNICA) DE CUALQUIER IMPORTANCIA SIN NUESTRA PREVIA AUTORIZACIÓN ESCRITA.

GENERAL SAFETY INSTRUCTIONS AND PRECAUTIONS

GB



Failure to comply with the following safety instructions may have serious consequences for your own or others' safety and reduce the machine's operating efficiency:

- **Before carrying out any operation on the tool it should be disconnected from the compressed air system.**
- **Only qualified operators should be allowed to use the machine.**
- **Before carrying out the operations described in this handbook, read the AS1 instructions for use and maintenance.**

IMPORTANT: FAR s.r.l. will not be considered liable for any accidents, damage or malfunctioning due to servicing performed on the machine by non-authorized personnel.

RECOMMANDATIONS ET PRECAUTIONS GÉNÉRALES

F



Toute négligence de même que le non-respect des recommandations ci-dessous sont susceptibles de compromettre votre propre sécurité et celle des tiers, ainsi que de compromettre le bon fonctionnement de la machine.

- **Avant de procéder à quelque opération que ce soit sur l'outil, débrancher l'alimentation d'air comprimé.**
- **La machine doit être utilisée par des opérateurs qualifiés.**
- **Avant de procéder aux opérations décrites dans le présent manuel, lire le manuel d'utilisation et d'entretien de l'alimentateur AS1.**

ATTENTION: FAR s.r.l. décline toute responsabilité en cas de dommages ou de dysfonctionnements causés par des interventions techniques sur la machine effectuées par un personnel non autorisé à cet effet.

ALLGEMEINE SICHERHEITS- UND WARNHINWEISE

D



Die Nichtbeachtung oder Vernachlässigung der nachstehenden Hinweise können Verletzungen von Menschen zur Folge haben und die Funktionstüchtigkeit der Nietmaschine beeinträchtigen:

- **Vor der Durchführung irgendeiner Arbeit am Werkzeug ist es notwendig, dieses von der Druckluftanlage abzutrennen.**
- **Es empfiehlt sich, dass die Nietmaschine nur von Fachpersonal verwendet wird.**
- **Vor der Durchführung der in diesem Handbuch beschriebenen Arbeiten muss dies Bedienungs- und Wartungsanleitung zur AS1 gelesen werden.**

ACHTUNG: Die Fa. FAR s.r.l. lehnt jegliche Haftung für Schäden oder Betriebsstörungen ab, die durch Arbeiten an der Maschine durch nicht autorisiertes Personal verursacht wurden.

ADVERTENCIAS Y PRECAUCIONES DE CARÁCTER GENERAL

E



La inobservancia o desatención respecto de las siguientes advertencias relativas a la seguridad puede comportar riesgo para la incolumidad de las personas y para el buen funcionamiento del equipo:

- **Antes de efectuar cualquier operación sobre el utensilio hace falta desconectarlo de la instalación de aire comprimido.**
- **Se recomienda el uso del equipo de parte de operadores calificados.**
- **Antes de efectuar las operaciones descritas en este manual, leer con cuidado las instrucciones de uso y mantenimiento del AS1.**

ATENCIÓN: FAR s.r.l. declina toda responsabilidad por posibles daños o desperfectos derivados de intervenciones técnicas efectuadas en la máquina por personal no autorizado.

PREMESSA

Per la messa in opera del kit è necessario smontare il gruppo uscita rivetto, scollegare le connessioni pneumatiche, posizionarlo e fissarlo su un piano di lavoro prestabilito, collegare le connessioni pneumatiche e montare i carter di protezione.

SMONTAGGIO CONNESSIONI PNEUMATICHE

Smontare i tubi passaggio aria compressa (1) e (2).

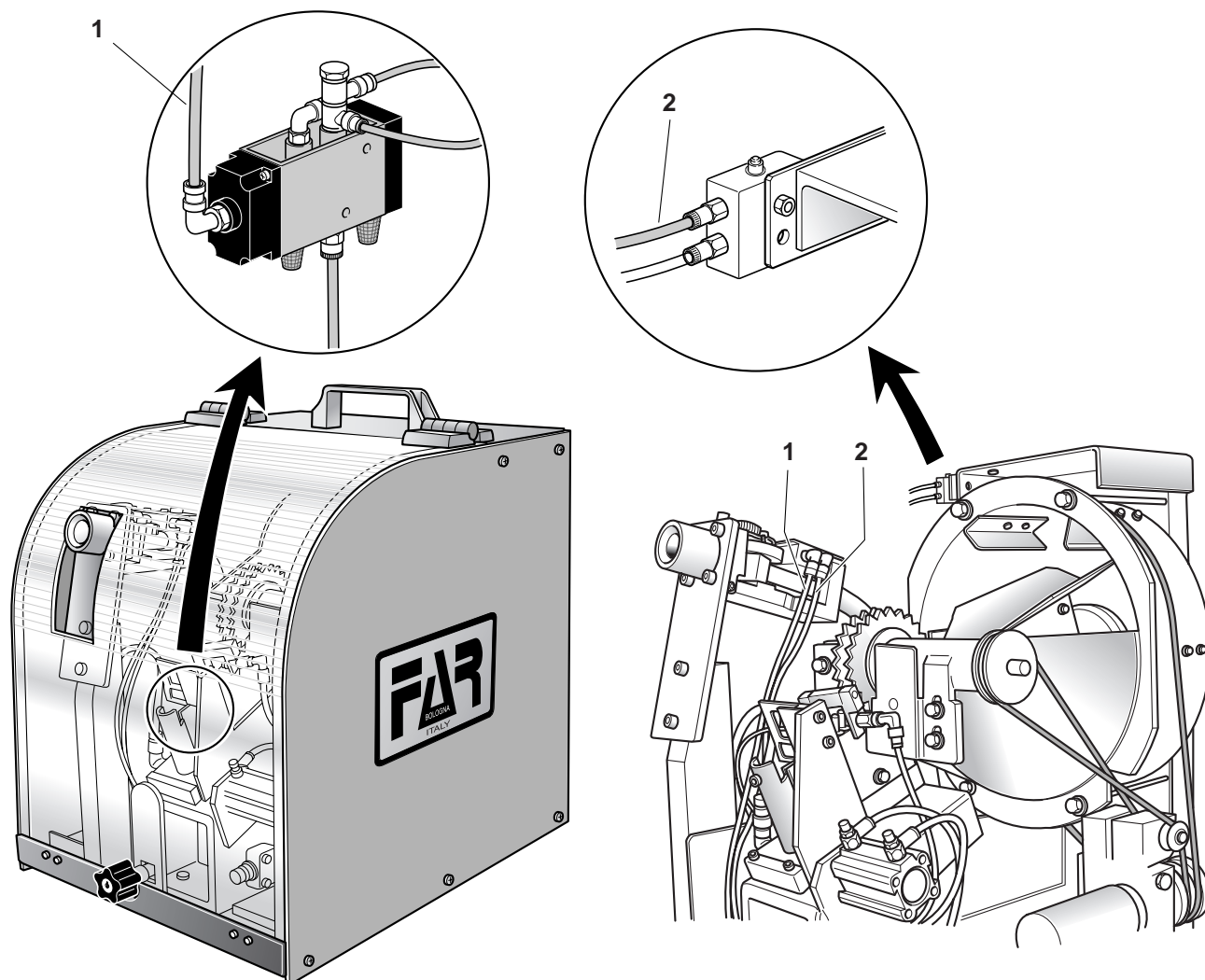

INTRODUCTION

For installing the kit it is necessary to disassemble the rivet outlet section, disconnect the pneumatic connections, place it and fasten it on the working table prepared, connect the pneumatic connections and assemble the protection guards.

PNEUMATIC CONNECTION DISASSEMBLY

Disassemble the compressed air tubes (1) and (2).

AVERTISSEMENT

Pour l'installation du kit, il est nécessaire de démonter le groupe de sortie du rivet, de débrancher les raccordements pneumatiques, de positionner et de fixer le kit sur le plan de travail prévu à cet effet, de mettre en place les raccordements pneumatiques et de monter les carters de protection.

DÉMONTAGE DES RACCORDEMENTS PNEUMATIQUES

Démonter les tuyaux d'air comprimé (1) et (2).

VORBEMERKUNG

Für die Inbetriebnahme des Kits ist es notwendig, die Nietenaustrittsgruppe auszubauen, die Druckluftanschlüsse abzutrennen, die Gruppe auf der vorgesehenen Arbeitsfläche zu positionieren, die Druckluftanschlüsse herzustellen und das Schutzgehäuse zu montieren.

AUSBAU DER DRUCKLUFTANSCHLÜSSE

Montieren Sie die Druckluftleitungsrohre (1) und (2) ab.

PREMISA

Para instalar el juego hace falta desmontar la unidad salida remache, desconectar las conexiones neumáticas, posicionarlo y fijarlo sobre un plano de trabajo establecido, conectar las conexiones neumáticas y montar los cárteres de protección.

DESMONTAJE CONEXIONES NEUMATICAS

Desmontar los tubos de pasaje del aire comprimido (1) y (2).

SMONTAGGIO TUBO TRASPORTO RIVETTO

Svitare le viti (1), ruotare il gruppo uscita rivetto (2) nel senso indicato dalla freccia in figura quindi sfilare il tubo. Sfilare il tubo anche dal lato gruppo ingresso rivetto.

SMONTAGGIO GRUPPO USCITA RIVETTO

Il gruppo uscita rivetto è libero da vincoli quindi può essere estratto dall'utensile e posizionato sul nuovo piano di lavoro.

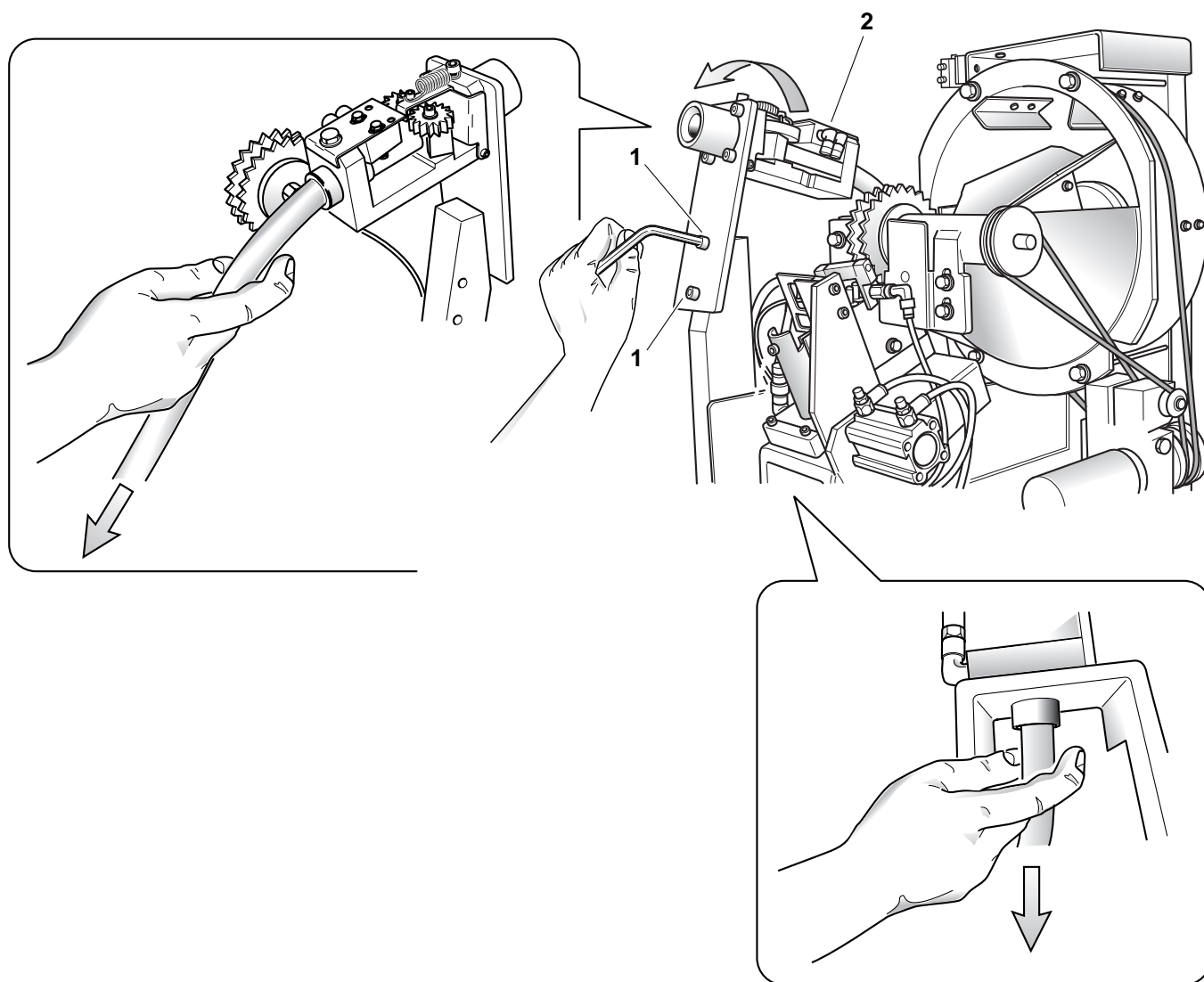

GB**RIVET TRANSPORT TUBE DISASSEMBLY**

Unscrew the screws (1), rotate the rivet outlet section (2) in the way indicated by the arrow in the picture then remove the tube. Remove the tube also from the rivet inlet section side.

RIVET OUTLET SECTION DISASSEMBLY

The rivet outlet section is free of restraints, then it can be removed from the tool and placed on the new working table.

F**DÉMONTAGE DU TUYAU DE TRANSPORT RIVET**

Dévisser les vis (1), faire pivoter le groupe de sortie rivet (2) dans le sens indiqué par le flèche et démonter ensuite le tuyau. Démontez également le tuyau du côté groupe d'arrivée rivet.

DÉMONTAGE DU GROUPE DE SORTIE RIVET

Pour le démontage du groupe de sortie rivet, il suffit de l'extraire de l'outil pour le positionner ensuite sur le nouveau plan de travail.

D**AUSBAU DES NIETENTRANSPORTROHRS**

Lösen Sie die Schrauben (1), drehen sie die Nietenaustrittsgruppe (2) in der durch den Pfeil in der Abbildung bezeichneten Richtung und ziehen Sie anschließend das Rohr ab. Ziehen Sie das Rohr auch von der Seite der Nieteneingangsgruppe ab.

AUSBAU DER NIETENAUSTRITTSGRUPPE

Die Nietenaustrittsgruppe ist frei von Verbindungen und kann daher vom Werkzeug abgezogen und auf der neuen Arbeitsfläche positioniert werden.

E**DESMONTAJE TUBO TRANSPORTE REMACHE**

Destornillar los tornillos (1), rodar la unidad salida remache (2) en el sentido indicado por la flecha en figura pues extraer el tubo. Extraer el tubo también por el lado unidad entrada remache.

DESMONTAJE GRUPO SALIDA REMACHE

La unidad salida remache es libre de vínculos pues puede ser quitada del utensilio y posicionada otra vez sobre el plano de trabajo.

POSIZIONAMENTO GRUPPO USCITA RIVETTO

Prima di procedere al posizionamento del gruppo uscita rivetto fare riferimento alle avvertenze riportate sul manuale dell'alimentatore AS1.

Posizionare il gruppo uscita rivetto (1) sul nuovo piano di lavoro fissandolo sul supporto (2).

CONNESSIONI PNEUMATICHE E MONTAGGIO CARTER DI PROTEZIONE

Montare il gruppo tubi connessioni pneumatiche (in dotazione), tubo (3-4-5) nelle loro rispettive sedi seguendo le indicazioni dell'illustrazione sottostante.

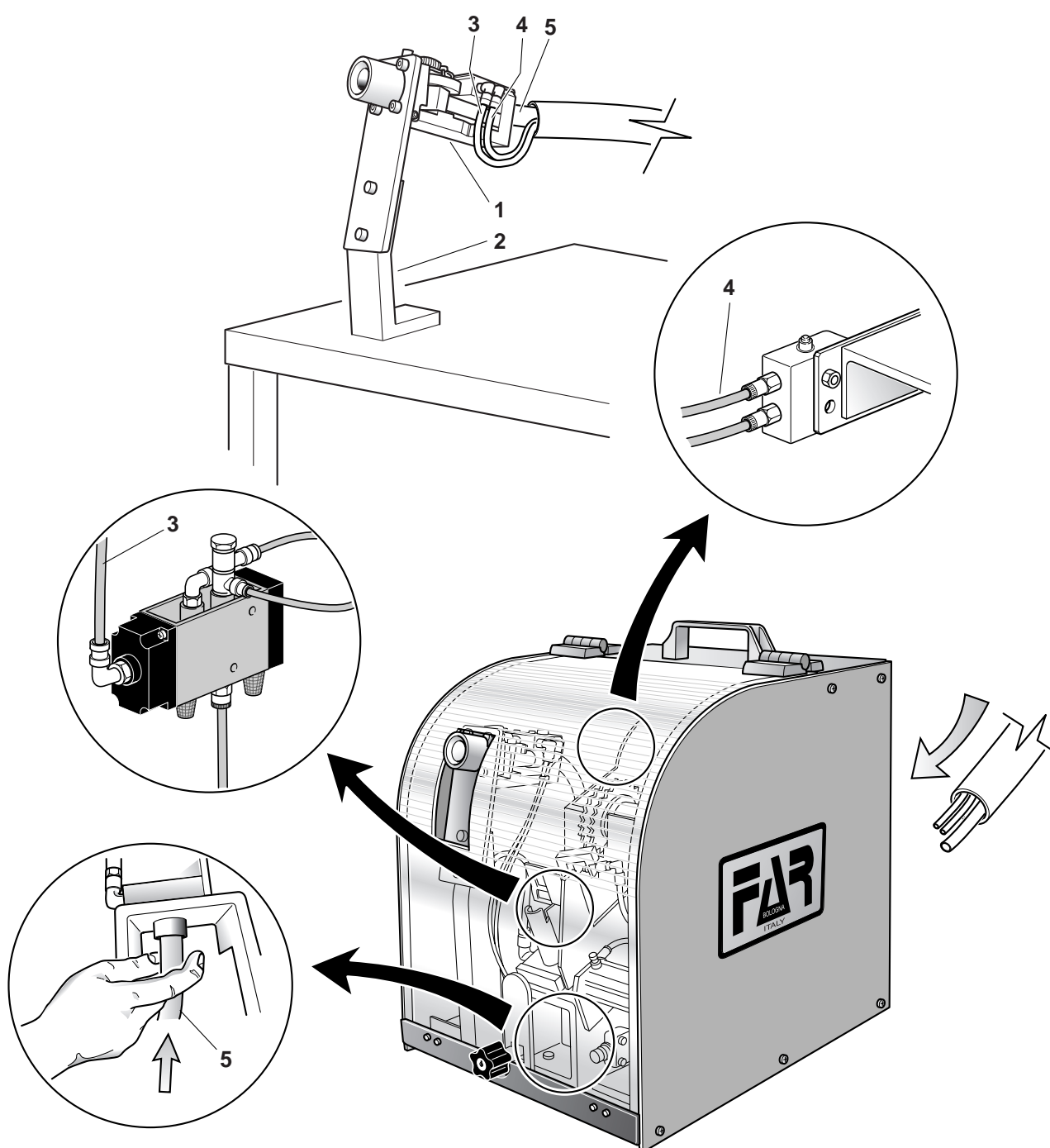

GB**RIVET OUTLET SECTION PLACING**

Before placing the rivet outlet section, refer to the notices indicated in the AS rivetfeeder instructions.

Place the rivet outlet section (1) on the new working table fastening it to a support arranged by the customer (2)

PNEUMATIC CONNECTIONS AND PROTECTION GUARD ASSEMBLY

Assemble the pneumatic connection tube unit (equipped), tube (3-4-5) in their seats following the indications of the below picture.

F**POSITIONNEMENT DU GROUPE DE SORTIE RIVET**

Avant de procéder au positionnement du groupe de sortie rivet, prendre connaissance des recommandations figurant dans le manuel de l'alimentateur AS1.

Positionner le groupe de sortie rivet (1) sur le nouveau plan de travail et le fixer à un support (2), non fourni par le fabricant.

RACCORDEMENTS PNEUMATIQUES ET MONTAGE DES CARTERS DE PROTECTION

Monter le groupe des tuyaux pneumatiques (fourni); raccorder les tuyaux 3, 4 et 5 en respectant les indications de la figure ci-dessous.

D**POSITIONIERUNG DER NIETENAUSTRITTSGRUPPE**

Vor der Positionierung der Nietenaustrittsgruppe beachten Sie die Hinweise im Handbuch des Zuführers AS1.

Positionieren Sie die Nietenaustrittsgruppe (1) auf der neuen Arbeitsfläche und befestigen Sie ihn an einer vom Kunden bereitzustellenden Halterung (2).

DRUCKLUFTANSCHLÜSSE UND MONTAGE DER SCHUTZGEHÄUSE

Montieren Sie die Gruppe der (mitgelieferten) Druckluftanschlussrohre (3-4-5) in den jeweiligen Anschlussstutzen. Befolgen Sie dabei die Angaben in der unten stehenden Abbildung.

E**POSICIONAMIENTO GRUPO SALIDA REMACHE**

Antes de efectuar el posicionamiento de la unidad salida remache, referirse a las advertencias indicadas sobre las instrucciones del alimentador AS.

Posicionar la unidad salida remache (1) sobre el nuevo plano de trabajo fijándola sobre un soporte a cuidados del cliente (2).

CONEXIONES NEUMATICAS Y ENSAMBLAJE CARTER DE PROTECCION

Montar el grupo tubos conexiones neumáticas (equipadas), tubo (3-4-5) en sus sedes respectivas siguiendo las indicaciones de la figura abajo indicada.

MONTAGGIO CARTER DI PROTEZIONE

Montare il carter di protezione (1) in sostituzione del gruppo uscita rivetto.

Montare il carter di protezione (2) del gruppo uscita rivetto utilizzando i 4 distanziali e le 4 viti in dotazione.

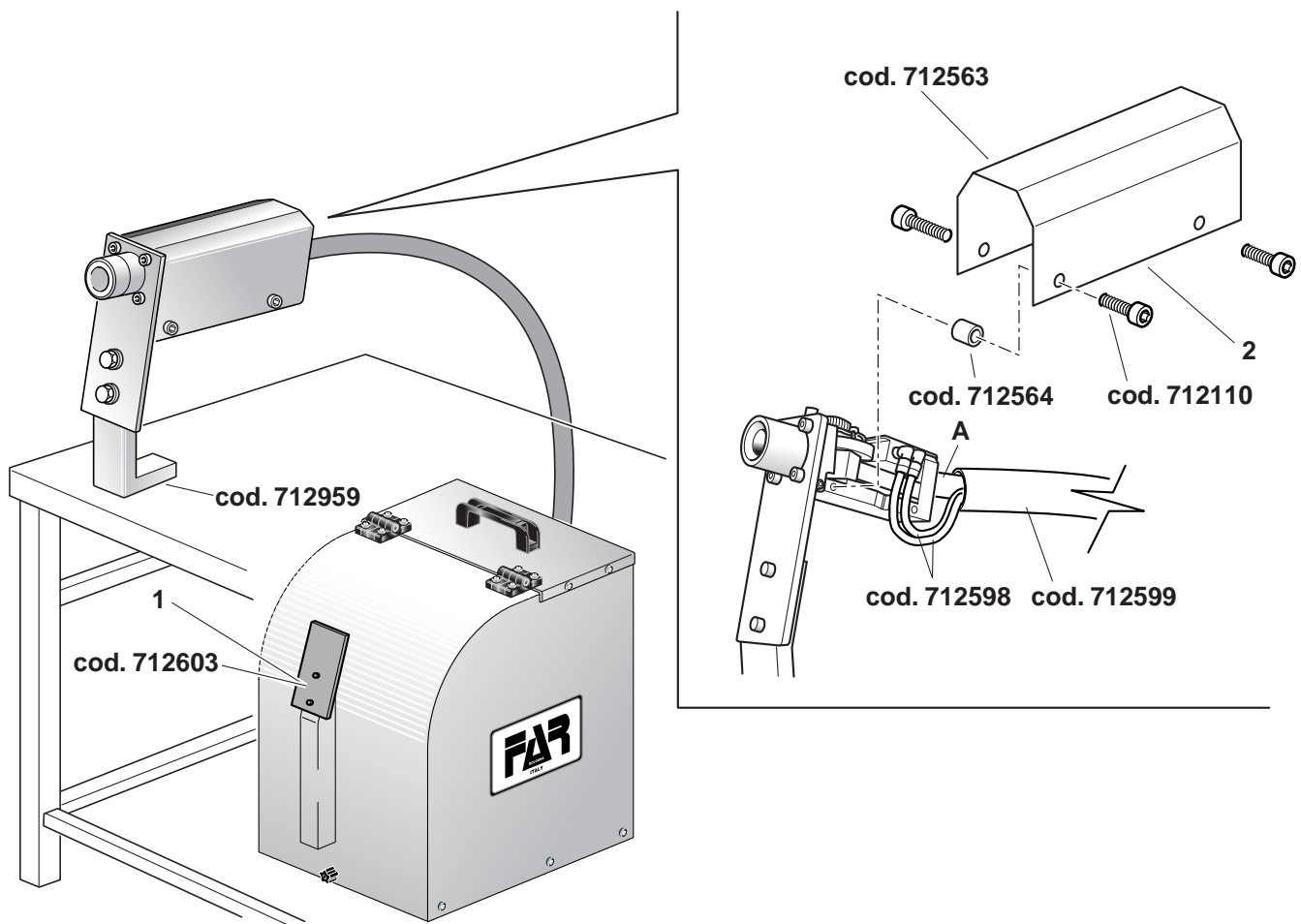

N°	COD.	Qt.	DESCRIZIONE	DESCRIPTION	DESCRIPTION	BESCHREIBUNG	DESCRIPCIÓN
A	712604	1	Tubo trasporto rivetto Ø2.4 mm.3100	Tube for rivet Ø2.4 mm.3100	Tube de rivet Ø2.4 mm.3100	Schlauch für Niete Ø2.4 mm.3100	Tubo para remache Ø2.4 mm.3100
	712591	1	Tubo trasporto rivetto Ø3-3.2 mm.3100	Tube for rivet Ø3-3.2 mm.3100	Tube de rivet Ø3-3.2 mm.3100	Schlauch für Niete Ø3-3.2 mm.3100	Tubo para remache Ø3-3.2 mm.3100
	713229	1	Tubo trasporto rivetto Ø3.4 mm.3100	Tube for rivet Ø3.4 mm.3100	Tube de rivet Ø3.4 mm.3100	Schlauch für Niete Ø3.4 mm.3100	Tubo para remache Ø3.4 mm.3100
	712605	1	Tubo trasporto rivetto Ø4 mm.3100	Tube for rivet Ø4 mm.3100	Tube de rivet Ø4 mm.3100	Schlauch für Niete Ø4 mm.3100	Tubo para remache Ø4 mm.3100
	716433	1	Tubo trasporto rivetto Ø4.8 acc. mm.3100	Tube for rivet Ø4.8 steel mm.3100	Tube de rivet Ø4.8 acier mm.3100	Schlauch für Niete Ø4.8 Stahl mm.3100	Tubo para remache Ø4.8 acero mm.3100
	712606	1	Tubo trasporto rivetto Ø4.8 all. mm.3100	Tube for rivet Ø4.8 aluminium mm.3100	Tube de rivet Ø4.8 aluminium mm.3100	Schlauch für Niete Ø4.8 Aluminium mm.3100	Tubo para remache Ø4.8 aluminio mm.3100
	712607	1	Tubo trasporto rivetto Ø6-6.4 mm.3100	Tube for rivet Ø6-6.4 mm.3100	Tube de rivet Ø6-6.4 mm.3100	Schlauch für Niete Ø6-6.4 mm.3100	Tubo para remache Ø6-6.4 mm.3100

GB**PROTECTION GUARD ASSEMBLY**

Assemble the protection guard (1) substituting the rivet outlet section.

Assemble the protection guard (2) of the rivet outlet section using the 4 spacers and the 4 screws equipped.

F**MONTAGE DES CARTERS DE PROTECTION**

Monter le carter de protection (1) à la place du groupe de sortie rivet.

Monter le carter de protection (2) du groupe de sortie rivet en utilisant les 4 entretoises et les 4 vis fournies à cet effet.

D**MONTAGE DES SCHUTZGEHÄUSES**

Montieren sie das Schutzgehäuse (1) anstelle der Nietenaustrittsgruppe.

Montieren Sie das Schutzgehäuse (2) der Nietenaustrittsgruppe unter Verwendung der mitgelieferten 4 Distanzstücke und 4 Schrauben.

E**MONTAJE CARTER DE PROTECCION**

Montar el cárter de protección (1) en sustitución de la unidad salida remache.

Montar el cárter de protección (2) de la unidad salida remache empleando los 4 espaciadores y los 4 tornillos suministrados.



**SISTEMI DI FISSAGGIO • FASTENING SYSTEMS • SYSTEMES DE FIXATION
VERBINDUNGSSYSTEME • SISTEMAS DE FIJACION**

SEDE • HEAD OFFICE • SIEGE
HAUPTSITZ • SEDE:

40057 Quarto Inferiore - Bologna - Italy
Via Giovanni XXIII, 2
Tel. +39 - 051 6009511 - TELEFAX +39 - 051 767443

DEPOSITO • WAREHOUSE • DEPOT
WARENLAGER • ALMACEN:

20099 Sesto San Giovanni - Milano - Italy
Via Archimede, 8
Tel. +39 - 02 2409634 - TELEFAX +39 - 02 2622279

Rivenditore autorizzato nel Veneto:
ENGALDINI S.r.l.

35030 Rubano - Padova - Italy
Via Rossi, 5/G
Tel. 049 8977676 - TELEFAX 049 8977688

Rivenditore autorizzato nel Piemonte:
CARLINI S.a.s. di Carlini Ettore & C.

10155 Torino - Italy
Via Fossata, 88
Tel. 011 266767 - TELEFAX 011 2420424

Rivenditore autorizzato nelle Marche:
TUBINOX MARCHE - DE CAROLIS G. & C. S.n.c.

63018 Porto Sant'Elpidio (A.P.) - Italy
Via del Lavoro, 2 - Z. I. San Filippo
Tel. 0734 997599 - TELEFAX 0734 900118

E-mail: export@far.bo.it - itacom@far.bo.it WEB: www.far.bo.it